

内置DC/DC转换器的双向车载充电器

功能

- 利用交流电源为汽车电池充电
- 利用汽车电池为AC负载供电
- 从汽车电池电压向12V电源供电

特征

- 3个电源单元的一体化
- 电路部件的通用化
- 冷却功能和壳体的通用化

主要性能/规格与结构

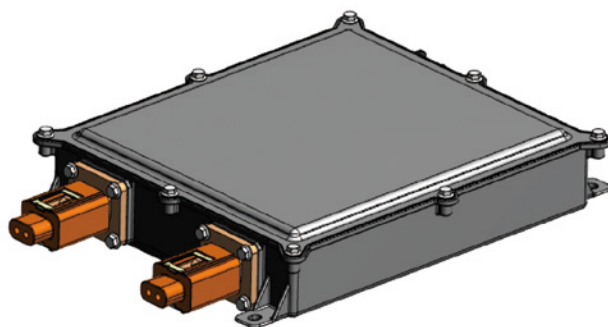

规格

	车载充电器 (AC/DC) (7.2kW)	交流逆变器 (DC/AC) (1.5kW)	DC/DC转换器 (1.5kW)
输入电压	100V-240V	200V-450V	200V-450V
输出电压	200V-450V	100V-240V	10.5V-16V