

高速通信コネクタ・ケーブル

量産品

同軸:2025年量産開始

開発中

差動:2028年量産予定

車内通信(Ethernet/画像伝送)に対応した標準規格(USCAR 等)コネクタ
車内通信に対応した標準規格(ISO 19642)に準拠した高速通信ケーブル

背景・課題

緊急通報(欧州eCall等)や運転支援を目的とした車車間・路車間・車とあらゆる物との通信が加速
→広い周波数への対応と高信頼性を備えたコネクタ・ケーブルが必要

課題への解決・特徴

- 1 高周波性能 : 同軸9GHz、差動5GHz の広帯域に対応
- 2 高信頼性 : 車載環境 / 製造バラツキを加味したマージンを確保
- 3 高生産性 : ワイヤハーネスメーカーが考案するASSYし易い構造

主要性能, 仕様・構造

同軸通信コネクタ

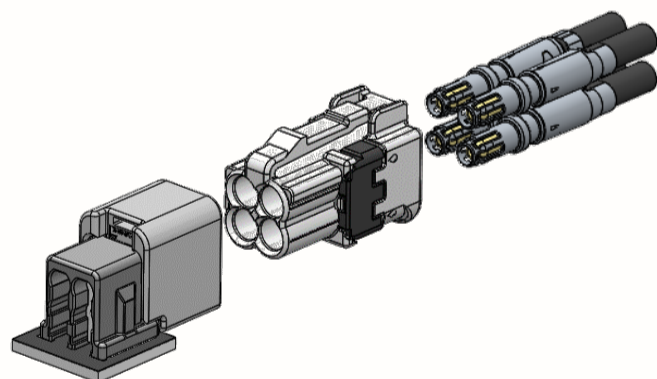

特性インピーダンス	50Ω
準拠コネクタ規格	USCAR
使用温度範囲	-40℃~105℃
基板実装	スルーホールリフロー
適用電線	1.5DS-PBP

差動通信コネクタ

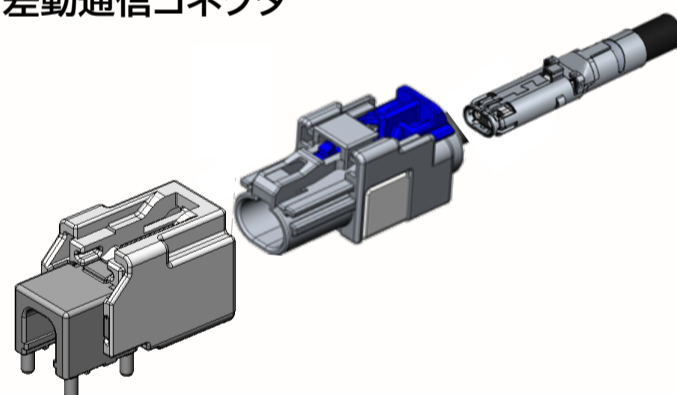

特性インピーダンス	100Ω
準拠コネクタ規格	USCAR
使用温度範囲	-40℃~105℃
基板実装	スルーホールリフロー / SMT
適用電線	J-UTP / STP

同軸通信ケーブル

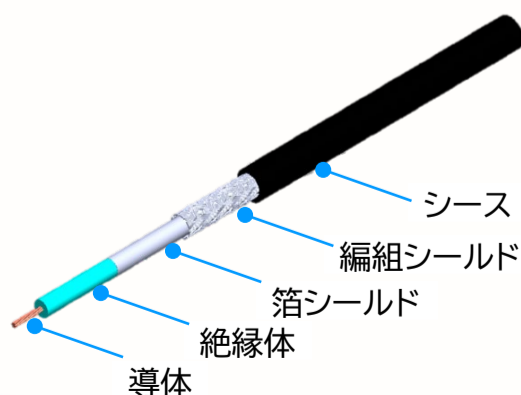

差動通信ケーブル

【J-UTP】

【STP】

