

仕様書番号

YESS 3146-5H2S

物品仕様書

耐熱ケーブル

(品名 : YF-4)

**矢崎総業株式会社**  
**矢崎電線株式会社**

## 耐 熱 ケ ー ブ ル ( Y F - 4 )

### 1. 適 用 範 囲

この仕様書は、非常電源回路の二次側弱電回路に用いる、架橋ポリエチレン絶縁ビニルシース耐熱ケーブルについて規定し、下記の規格によるものとする。

適用規格：JCS 3501(小勢力回路用耐熱電線)

### 2. 構 造

構成順	項 目	材 料 ・ 構 造	仕 様
1	導 体	電 気 用 軟 銅 線	JIS C 3102に適合
2	絶 縁 体	架 橋 ポ リ エ チ レ ン	標準厚：付表による
3	対 よ り	色別した線心2条を平等により合わせる	対の種類：表-1参照
4	集 合	表-2及び配列図参照	必要により、粗巻きを施すこともある
5	押 え 巻 き	5 P以下のケーブル PE加工紙重ね巻き(※1) 7 P以上のケーブル 金属化成紙重ね巻き	5対以下のケーブル テープ厚さ：約 0.13mm 7対以上のケーブル テープ厚さ：約 0.11mm
6	シ ー ス	ビ ニ ル ( 灰 色 )	平均厚：付表の値の90%以上 最小厚：付表の値の85%以上

JIS C 3102：電気用軟銅線

(※1) PE加工紙：クラフト紙とPEテープからなる複合テープ

### 3. 特 性

電気特性および耐熱性能は、下表による。

項 目		特 性	
導 体 サ イ ズ		0.9mm	1.2mm
導 体 抵 抗 ( 2 0 ° C ) $\Omega / \text{km}$		29.2以下	16.5以下
耐 電 圧 $\text{V} / 1 \text{分間}$		AC 700	AC 1000
絶 縁 抵 抗 $\text{M}\Omega \text{ km}$		10000 以上	
耐 熱 性 ※	絶 縁 抵 抗 ( $\text{M}\Omega$ )	加 熱 前	50以上
		加 熱 5 分	0.1以上
		加 熱 1 0 分	
		加 熱 1 5 分	
絶 縁 耐 力	加 熱 中	AC250Vに耐えること	
燃 焼 性		150mm以上燃焼しないこと	

※ 試験方法：JCS 7504 (電線・ケーブル耐熱試験方法)

#### 4. ケーブル表示

次の事項をシース上に連続表示する。

- (1) YF-4
- (2) 製造社名又はその略号
- (3) 製造年
- (4) トウロクニンテイキカン JCT ニンテイ HP

#### 5. 荷 造

ケーブルは両端を密封し、1条ごとにドラム巻き又はたば巻きとし、運搬中損傷のないような包装をする。

断 面 図

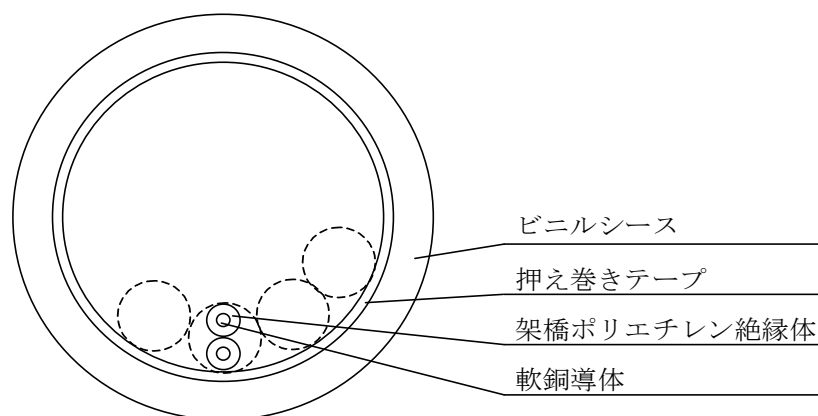

表－1 対の配列

対 番 号	1	2	3	4	5	6	7	8	9	10	11	12	13	14	15
第一種線心	青	黄	緑	赤	紫	青	黄	緑	赤	紫	青	黄	緑	赤	紫
第二種線心	白					茶					黒				

対 番 号	16	17	18	19	20	21	22	23	24	25
第一種線心	青	黄	緑	赤	紫	青	黄	緑	赤	紫
第二種線心	灰					橙				

表－2 対の配列

層 対数	各 層 の 対 数					
	中心層	第1層	第2層	第3層	第4層	第5層
3	3	—	—	—	—	—
5	5	—	—	—	—	—
7	1	6	—	—	—	—
10	2	8	—	—	—	—
15	4	11	—	—	—	—
20	2	6	12	—	—	—
30	4	10	16	—	—	—

各対とも対番号1番より配列するものとし、26対以上は対番号1番からの繰り返し配列とする。

配列図

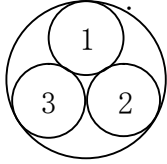

3 対

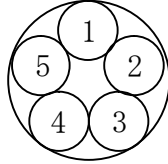

5 対

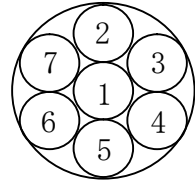

7 対

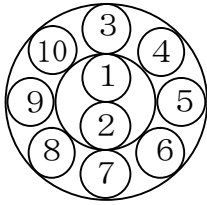

10 対

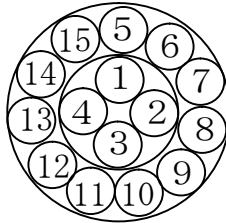

15 対

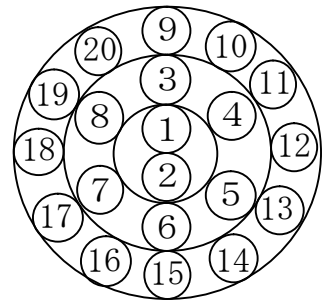

20 対

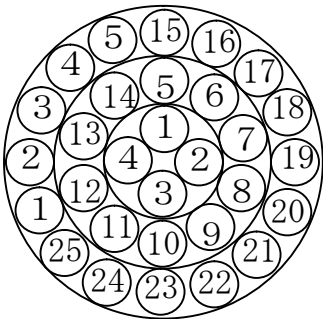

30 対

※数字は対番号を示す。

付 表 YF-4

導 体 サ イ ズ  mm	対 数	導 体 直 径  mm	絶 縁 体 厚 さ  mm	シ ー ス 厚 さ  mm	仕 上 り 外 径  (参考) mm	参 考	
						概 算 質 量  kg/km	標 準 条 長  m
0.9	× 3P	0.9	0.25	1.0	7.0	65	300
0.9	× 5P	0.9	0.25	1.0	8.3	100	300
0.9	× 7P	0.9	0.25	1.0	9.1	130	300
0.9	× 10P	0.9	0.25	1.0	11.0	180	300
0.9	× 15P	0.9	0.25	1.0	13.0	250	300
0.9	× 20P	0.9	0.25	1.0	15.5	330	300
0.9	× 30P	0.9	0.25	1.1	17.5	480	300
1.2	× 3P	1.2	0.25	1.0	8.1	100	300
1.2	× 5P	1.2	0.25	1.0	9.6	150	300
1.2	× 7P	1.2	0.25	1.0	11.0	200	300
1.2	× 10P	1.2	0.25	1.0	13.0	280	300
1.2	× 15P	1.2	0.25	1.0	15.0	400	300
1.2	× 20P	1.2	0.25	1.1	18.0	550	300
1.2	× 30P	1.2	0.25	1.2	21	800	300

付 表 Y F - 4

導 体 サ イ ズ	対 × 数	導 体 直 径	絶 縁 体 厚 さ	シ ー ス 厚 さ	仕 上 り 外 径  (参考)	参 考	
						概 算 質 量	標 準 条 長
mm		mm	mm	mm	mm	kg/km	m